

R74M

Mosazný Y-filtr s integrovaným magnetem v plastovém plášti a nerezovým sítkem



Popis

Závitový filtr s magnetem a možností čištění je určený pro topné /chladič systémy včetně sanitárních rozvodů. Je vhodný i pro rozvody nebezpečných kapalin (Skupina 2, v souladu se směrnici PED), které nejsou agresivní ke slitinám mědi.

Filtr je osazen nerezovým sítkem a magnetem. Filtr je navržen tak, aby zachycoval pevné i magneticky přitahované nečistoty, které v topných systémech způsobují rychlé opotřebení oběhových čerpadel, měřidel, regulačních armatur apod.

V neposlední řadě mohou nečistoty zmenšovat světlost potrubí, což vede ke zvyšování tlakových ztrát.

Verze a kódy

Kód	Rozměr	Kv	Max. průtok [m³/h]
R74MY003	1/2" F	3,1	0,83
R74MY004	3/4" F	5,6	1,5
R74MY005	1" F	9,7	2,3
R74MY006	1 1/4" F	17,0	3,8
R74MY007	1 1/2" F	20,8	5,9
R74MY008	2" F	35,9	9,2

i Maximální průtok je vztažen k rychlosti média na vstupu do filtru 1,3 m/s.

Náhradní díly

- **P74MY001:** magnet pro filtry R74MY003, R74MY004 (délka 29 mm)
- **P74MY002:** magnet pro filtry R74MY005, R74MY006 (délka 44 mm)
- **P74MY003:** magnet pro filtry R74MY007, R74MY008 (délka 55 mm)



Náhradní sítko

Rozměr	Kód
1/2"	P36SY103
3/4"	P36SY104
1"	P36SY105
1 1/4"	P36SY106
1 1/2"	P36SY107
2"	P36SY108



Technická data

- Max. provozní teplota: 70 °C (krátkodobě 90 °C)
- Max. provozní tlak: 30 bar
- Připojení: vnitřní závit ISO 228
- Filtr: 500 µm
- Voda s obsahem glykolu (max. 50 % glykolu)

Materiály

Tělo a víčko: ČSN EN 12165 - CW617N mosaz

Těsnění: EPDM

Sítka: nerez ocel AISI 304

Magnet: Neodym N35H

Komponenty

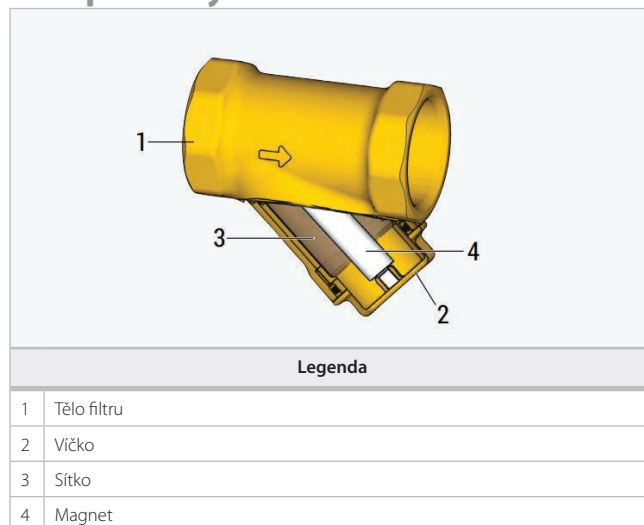

Legenda

1	Tělo filtru
2	Víčko
3	Sítka
4	Magnet



Funkce

Nerezové sítko (A) zachycuje nečistoty, které jsou větší než otvory sítká. Zachycené částice poté klesnou na dno sítká. Magneticky přitahované nečistoty jsou zadržovány magnetem (B). Filtr je navržen tak, aby filtrace probíhala po celé ploše sítká. Tím se prodlouží doba, za kterou je nutné sítko vyčistit od zachycených nečistot.

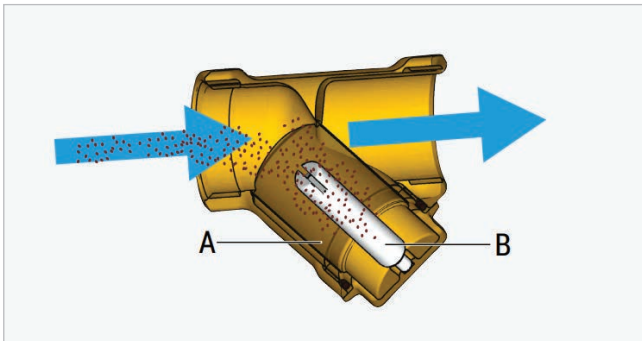

Instalace

Filtr R74M musí být vždy umístěn před všechny komponenty, které by mohly být poškozeny případnými pevnými nečistotami. Filtr se obvykle instaluje na vstupu do systému před zpětné a redukční ventily.

V uzavřených systémech vytápění se filtr instaluje před vstup do kotle, čímž chrání jeho výměník před nečistotami pocházejícími ze systému. Pro správnou funkci filtru a ukládání zachycených nečistot je vhodné filtr instalovat ve vodorovné poloze se zátkou pouzdra sítká směrem dolů.

Před instalací zkontrolujte správný směr proudění vyznačený na těle filtru. Před a za filtr doporučujeme nainstalovat kulové kohouty, které umožní jednoduché čištění filtru.

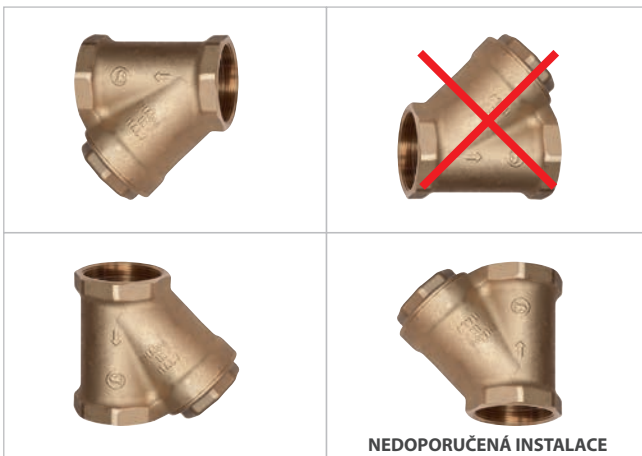

Před instalací filtru zkontrolujte provozní podmínky systému a porovnejte je s provozními podmínkami filtru. Zajistěte instalaci filtru tak, aby bylo možné provádět jeho údržbu.



Symbol na zátku filtru R74M upozorňuje na přítomnost magnetu, který vytváří magnetické pole, jež může poškodit elektronická zařízení (včetně kardiostimulátorů).



Údržba

Údržba filtru se musí provádět tak často, jak je to nutné. Intervaly jsou závislé na úrovni znečištění použité kapaliny. V každém případě se doporučuje filtr jednou za rok vyčistit, aby se zabránilo případné redukci průtoku v důsledku usazených nečistot a případných nárůstů inkrustací. Ty by mohly vést k trvalému poškození sítká a jeho výměně.

Postup čištění nerezového sítká a magnetu:

- 1) Odstavte filtr od systému uzavřením kulových kohoutů.

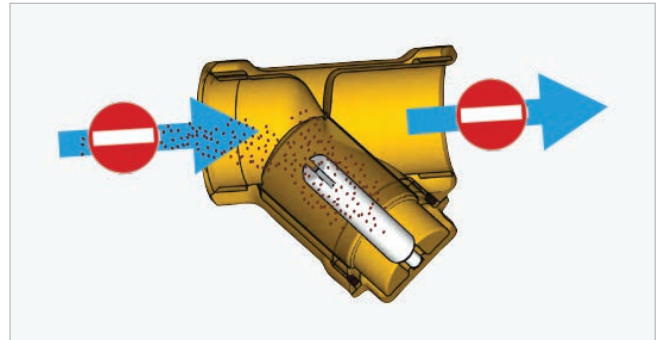

- 2) Odšroubujte zátku s magnetem a očistěte jej od zachycených nečistot.
- 3) Nerezové sítko vyčistěte pomocí plastového kartáčku pod tekoucí vodou. Pro snadnější vyčištění je možné dočasně vyndat nerezové sítko ze zátky. Zkontrolujte, zda je povrch sítká čistý (pokud je sítko poškozené nebo pokryté inkrustacemi, je nutná jeho výměna).

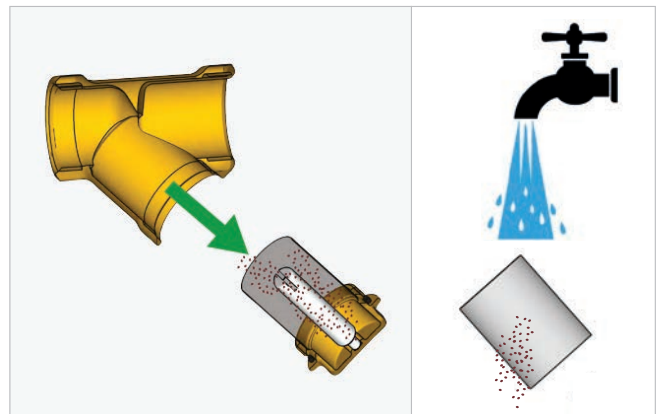

- 4) Namontujete magnet se sítkem opět do zátky a našroubujete na tělo R74M.
- 5) Otevřete kulové kohouty.



Po instalaci a napuštění topného systému vyčistěte filtr do jednoho týdne provozu, aby se odstranily nečistoty vzniklé při instalaci systému. (kovové špony, těsnící prvky atd.).

Doplnění magnetu do verze R74A

Filtry řady R74A lze pomocí instalace magnetu P74M modifikovat na verzi filtru R74M.

Kód R74A		Magnet P74M		Kód R74M
R74AY103 R74AY104	+	P74MY001	=	R74MY003 R74MY004
R74AY105 R74AY106	+	P74MY002	=	R74MY005 R74MY006
R74AY107 R74AY108	+	P74MY003	=	R74MY007 R74MY008



Instalace magnetu do filtru R74A

- 1) Odšroubujte víčko filtru a vyndejte nerezové sítko.
- 2) Přišroubujte magnet P74M k víčku pomocí šroubu magnetu a vnitřního závitu uvnitř víčka.
- 3) Nasadte víčko, s nerezovým sítkem a magnetem na tělo filtru.
- 4) Nalepte na víčko samolepku pro snadnou identifikaci přítomnosti magnetu (součástí magnetu P74M).

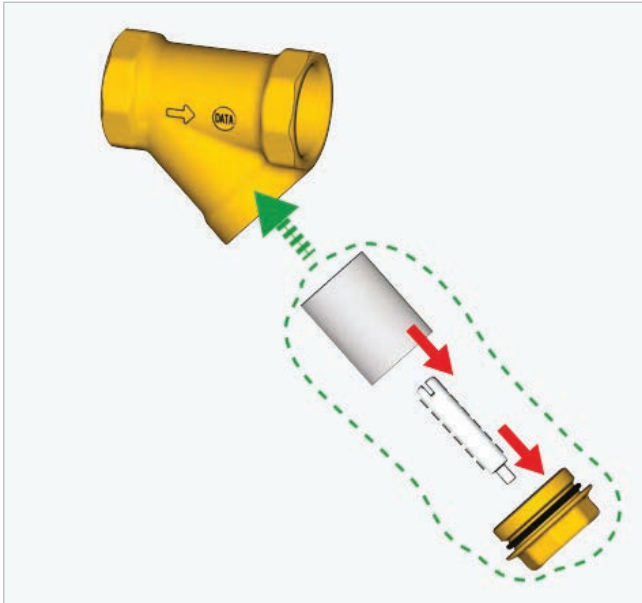
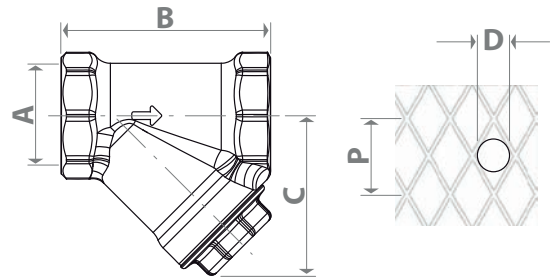
Rozměry

Kód	A	B [mm]	C [mm]	P [mm]	D [μm]	N
R74MY003	1/2"	48	35	1	500	70
R74MY004	3/4"	57	42			
R74MY005	1"	68	52			
R74MY006	1 1/4"	82	65			
R74MY007	1 1/2"	90	72			
R74MY008	2"	108	88			

P: rozteč otvorů

D: průměr otvoru

N: počet otvorů na cm²

Evropská směrnice 2014/68/EU

i Produkt popsáný v této technické dokumentaci splňuje požadavky Evropské směrnice 2014/68/EU a je osvobozen od značení CE dle článku 4.3.



